

DIAMOND X HSC

La confezionatrice IFP Diamond X è particolarmente versatile progettata per confezionare prodotti singoli con o senza vassoio, utilizzando film termo-retraibile e non.

La sua struttura a sbalzo e l'accessibilità delle sue parti semplificano tutte le operazioni di manutenzione e pulizia. Questo modello è in grado di soddisfare le vostre specifiche richieste ed è disponibile nella versione in acciaio verniciato oppure in quella acciaio inox.

La gamma delle dimensioni ed il sistema di saldatura in continuo rotante permettono il confezionamento sia di pezzi corti sia molto lunghi, come ad esempio profili od oggetti instabili. Dotata di nastro trasportatore standard motorizzato, offre la possibilità di confezionare assieme pacchi multipli sia in linea sia fianco a fianco. La sua capacità produttiva è di 100 ppm, con ulteriore possibilità di carico automatico.

La possibilità di avere la macchina configurata da destra a sinistra è viceversa, consente ad un singolo operatore di controllare in contemporanea due macchine. Il touch screen permette la memorizzazione fino a 99 differenti programmi, con possibilità di cambio formato motorizzato fra differenti esigenze di confezionamento.

Controlli pratici e di facile comprensione riducono al minimo il tempo che va dall'installazione alla produzione.

DIAMOND X HSC

The IFP Diamond X wrapper is a particularly versatile machine designed to wrap individual products with or without tray using shrinkable or non shrinkable film.

Its cantilevered frame and its great accessibility make the maintenance and cleaning operation very quick and easy. This model can suit your specific requirements and is available in both stainless steel and painted version.

The size range and the continuous rotary side sealing system permit the wrapping of either short or very long items such as profiles or unstable products. Equipped with its standard motorised infeed conveyor it has the possibility to collate multiple packages either in line or side by side. Speeds of 100 per minute are possible with the further possibilities of auto collating and loading.

The option to have this range configured right to left or left to right gives the opportunity of one operator supervising the operation of two machines at the same time. The touch screen permits the storage of up to 99 different programs offering motorised auto size change between different wrapping requirements.

Practical and easy to understand controls minimise the time from installation to profitable production.

IFP
PACKAGING

CARATTERISTICHE TECNICHE

- Touch screen HMI con 99 ricette memorizzabili.
- PLC Schneider.
- Struttura in acciaio verniciato (eccetto versione in acciaio inox).
- Allarme fine film.
- Allarme rottura sfrido.
- Allarme raccogli sfrido pieno.
- Sbobinatore motorizzato.
- Regolazione motorizzata dell'altezza del tunnel formatore.
- Barra saldante a moto continuo con profilo di saldatura intercambiabile.
- Regolazione dell'altezza della barra saldante.
- Barra saldante da 600 o da 800 mm.
- Barra saldante a velocità variabile.
- Barra saldante ad aperture variabile.
- Fotocellule rilevamento prodotto orizzontali e verticali all'entrata della barra saldante in LVA.
- Perforatore ad aghi.
- Nastro di alimentazione motorizzato.
- Manuale tecnico.
- Dichiarazione di conformità.
- Dimensioni max prodotto 600 mm: L ∞ H+W < 800.
- Dimensioni max prodotto 800 mm: L ∞ H+W < 950.
- Dimensioni max bobina 600 mm: Ø 350 L = 750.
- Dimensioni max bobina 800 mm: Ø 350 L = 900.
- Materiali lavorabili: Polyolefin, Cryovac® - PVC - PE - PP
- Potenza installata: 9 kW.
- Aria compressa: 6 bar.
- Consumo aria: POF side seal: 150 NI/min. PE side seal: 450 NI/min.
- VERSIONI: avanzamento prodotto da sinistra a destra o viceversa.

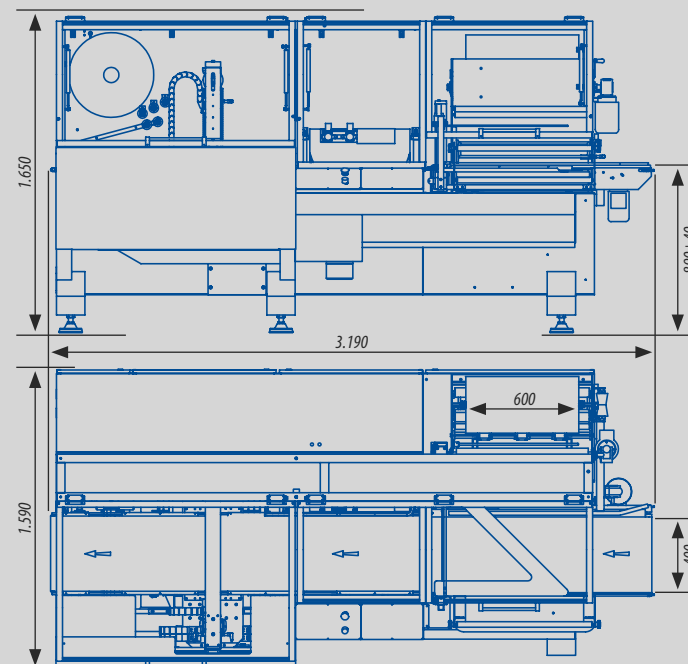

TECHNICAL FEATURES

- Touch screen HMI with 99 product programs.
- Schneider PLC.
- Powder painted tubular steel construction (except stainless steel models).
- Film end alarm.
- Salvage break alarm.
- Salvage full alarm.
- Motorised film unwind.
- Motorised height adjustment of film forming unit.
- Continuous motion heated sealing bar with interchangeable sealing profile.
- Regulation of sealing jaw height.
- Sealing bar 600 or 800 mm wide.
- Variable speed sealing jaw.
- Variable opening sealing jaw.
- Horizontal and vertical product photocells prior to sealing jaw.
- Needle perforator.
- Motorised infeed belt.
- Instruction manual
- Declaration of conformity.
- Max Product Dimension 600 mm: L ∞ H+W < 800.
- Max Product Dimension 800 mm: L ∞ H+W < 950.
- Max Reel Dimensions 600 mm: Ø 350 L = 750.
- Max Reel Dimensions 800 mm: Ø 350 L = 900.
- Usable materials: Polyolefin, Cryovac® - PVC - PE - PP
- Installed power: 9 kW.
- Air pressure: 6 bar.
- Air consumption: POF side seal: 150 NI/min. PE side seal: 450 NI/min.
- VERSIONS: product flow from right to left or from left to right.

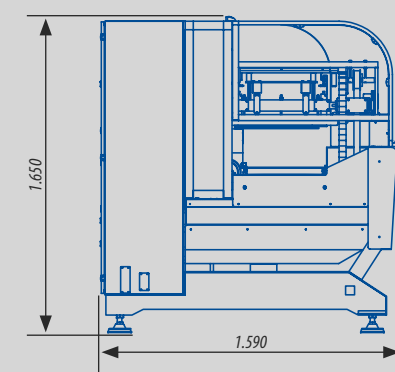

DIAMOND X HSC

Ognuna delle nostre macchine confezionatrici può essere progettata e costruita sulle specifiche esigenze dell'utente.
Every packaging machines can be customized design on demand.

WWW.IFPPACKAGING.IT



IFP
PACKAGING

IFP PACKAGING SRL · Via Lago di Alleghe, 19 · 36015 Schio (VI) · ITALY
Tel: +39 0445 605 772 · Fax +39 0445 580 344 · sales@ifppackaging.it · www.ifppackaging.it

La ditta IFP PACKAGING srl si riserva il diritto di apportare variazioni senza obbligo di preavviso. L'immagine è solamente indicativa. This information is not binding. IFP PACKAGING srl reserves the right to make changes without any notice. The photos are merely indicative.

IFP
PACKAGING

SHRINK PACKAGING SOLUTIONS

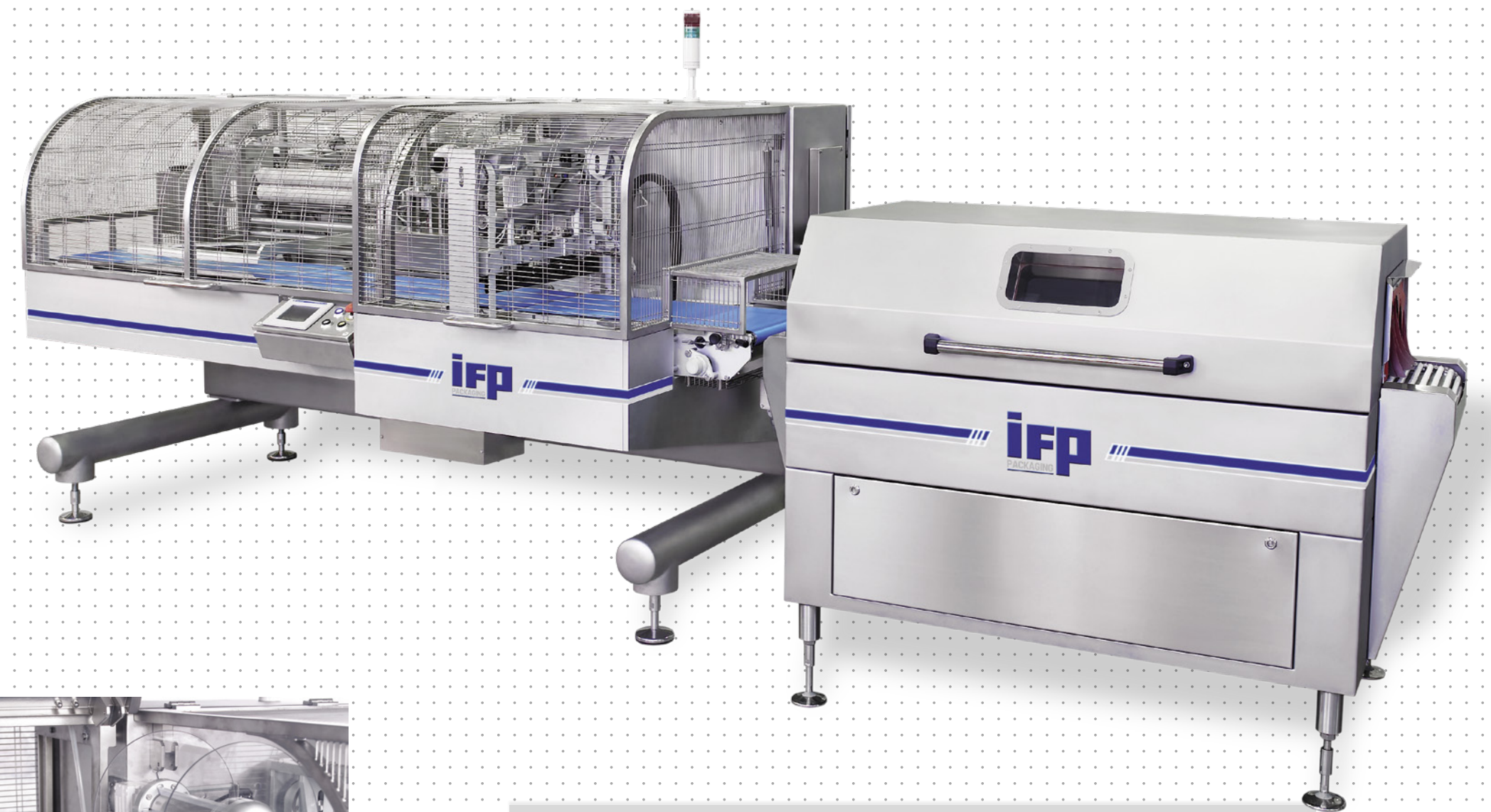

iFP
PACKAGING



MORE INFO!

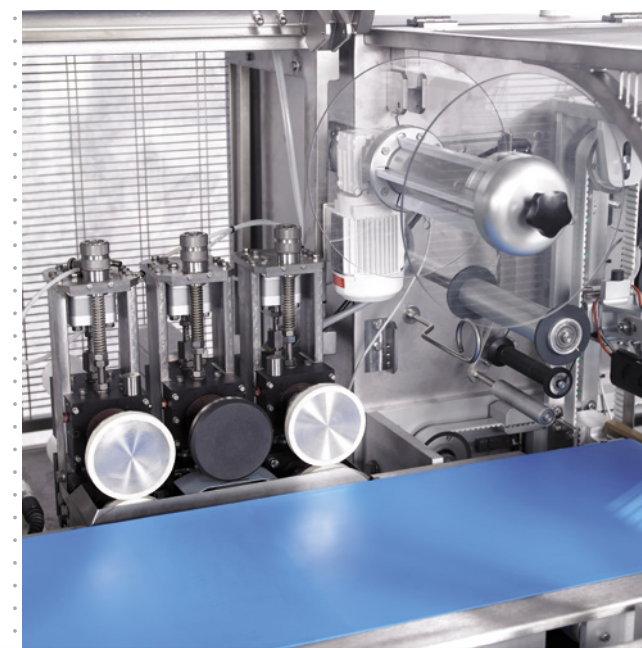

VERSIONE FULL INOX

DIAMOND X BOX MOTION INOX è una confezionatrice elettronica studiata e concepita per poter lavorare in ambienti ostili e/o con prodotti surgelati, bagnati, salati etc. Il telaio cantilever, la globale realizzazione di ogni particolare in acciaio inossidabile, l'impianto elettrico con grado di protezione IP 65, la facile accessibilità ad ogni gruppo sono stati pensati per facilitare la pulizia e la sanificazione della macchina. DIAMOND X BOX MOTION INOX è la soluzione ideale per il settore lattiero caseario, la surgelazione, i salumifici ed ovunque sia richiesta la completa sicurezza contro gli agenti esterni e la massima pulizia.

STAINLESS STEEL VERSION

DIAMOND X BOX MOTION INOX is an electronic packaging machine conceived and designed to work in hostile environments and/or with products that are frozen, wet, salted, etc. The cantilever frame, the stainless steel construction of every single part, the electrical system with a protection rating of IP 65, the easy accessibility to every unit have been designed to facilitate cleaning and sanitization of the machine. DIAMOND X BOX MOTION INOX is the ideal solution for the dairy industry, the frozen food industry, salami and sausages factories and in any other situation requiring total protection against external agents and absolute cleanliness.

